



**Доклад главного врача,
В.В. Романова**

**ГБУЗ ТО «Центр профилактики и борьбы
со СПИД»**

**о реализации бережливых технологий
в создании и тиражировании новой
модели медицинской организации**



Завершено 7 проектов

Оптимизация ведения
медицинской
документации средними
медицинскими
работниками
с сокращением времени
заполнения бланков
во время приема

Повышение
информированности
населения
с наименьшими
затратами
в условиях
ограниченного
финансирования

Оптимизация
складских
помещений

Сокращение
временных затрат
и средств по
уведомлению
пациентов
о диагнозе.
Оптимизация учета
охвата скрининга

Сокращение
времени
пребывания
пациента
в поликлинике

Управление
медицинскими
кадрами

Комфортные
условия
пребывания
пациентов
в медицинской
организации

Мотивация сотрудников к участию в проекте

Разработан проект «Управление медицинскими кадрами»



Достижение базовых критериев



~~Количество пересечений потоков при проведении диспансеризации, профилактических медицинских осмотров с иными потоками пациентов в поликлинике~~

Организация системы информирования в медицинской организации ✓

Количество пересечений потоков пациентов при предоставлении платных медицинских услуг и медицинской помощи в рамках ТПГГ ✓

Обеспечение амбулаторного приема плановых пациентов врачами строго по времени и по предварительной записи ✓

Количество мест в зонах комфортного ожидания для пациентов ✓

Обеспечение удаленной записи на прием в медицинские организации

Не достигнут

Организация системы навигации в медицинской организации ✓

~~Обеспечение выполнения проф. осмотра или первого этапа диспансеризации взрослого населения за минимальное количество посещений~~

Достижение критериев

- Последовательность действий пациента в потоке процесса оказания ему медицинской помощи ✓
- Организация рабочих мест по системе 5С ✓
- Процесс снабжения лекарственными средствами, изделиями медицинского назначения и прочими материалами от склада поставщика до медицинской организации ✓
- Процесс снабжения лекарственными средствами, изделиями медицинского назначения и прочими материалами и их расходования в медицинской организации осуществляется по принципу «точно вовремя» ✓
- Соответствие текущей деятельности медицинской организации стандартизированной работе улучшенных процессов ✓
- Пересмотр стандартов улучшенных процессов ✓
- Время добавления ценности на приеме пациентов врачом ✓
- Выравнивание нагрузки между сотрудниками в процессе трудовой деятельности в одном рабочем помещении ✓
- Количество штрафов/удержаний/ снятий, взысканных страховыми медицинскими организациями по результатам медико-экономического контроля, экспертизы качества медицинской помощи ✓
- Сумма штрафов/удержаний/ снятий, взысканных страховыми медицинскими организациями по результатам медико-экономического контроля, экспертизы качества медицинской помощи ✓
- Вовлеченность руководителей медицинских организаций и их заместителей во внедрение бережливых технологий ✓
- Работа системы подачи и реализации предложений по улучшению ✓
- Визуальное управление процессами ✓
- Производственная нагрузка оборудования ✓



Обоснование разработки проектов

В результате анализа существующих потребностей Центра выявлены следующие **направления для реализации бережливых технологий**:

- Сократить временные затраты МР на заполнение медицинской документации, разработать новые бланки
- Разработать эффективную систему повышения информированности населения
- Оптимизировать процесс отпуска лекарственных препаратов

По данным направлениям реализованы наиболее **успешные проекты**

ГБУЗ ТО «Центр профилактики и борьбы со СПИД»



«Оптимизация ведения медицинской документации средними медицинскими работниками с сокращением времени заполнения бланков во время приема»



БЫЛО ☹

ГБУЗ ТО «Центр профилактики и борьбы со СПИД»
г. Тюмень, ул. Новая, д. 2, тел.: (3452) 27-66-89

Анализ крови на _____

№ _____ ФИО _____
Пол _____ Год рождения _____ Код _____
Домашний адрес _____
Место работы _____
Дата забора крови _____ время _____
ФИО медсестры, забирившей кровь _____

ГБУЗ ТО «Центр профилактики и борьбы со СПИД»
г. Тюмень, ул. Новая, д. 2, тел.: (3452) 27-66-89

Анализ крови на _____

№ _____ ФИО _____
Пол _____ Год рождения _____ Код _____
Домашний адрес _____
Место работы _____
Дата забора крови _____ время _____
ФИО медсестры, забирившей кровь _____

Направления на кровь HBsAg и HCV выписывались в двойном экземпляре

СТАЛО ☺

26 каб

ГБУЗ ТО «Центр профилактики и борьбы со СПИД»
г. Тюмень, ул. Новая, д. 2, тел.: (3452) 27-66-89

Анализ крови на

анти-HCV + HbsAg

№ _____ Г.р. _____

Код 113 Домашний адрес Тюмень

ФИО направившего на обследование Врач-инфекционист-Сазонова Ю.В.

Дата забора крови, время 30 АПР 2019

ФИО медсестры, забирившей кровь _____

Результат:	Результат:

Заполняется в одном экземпляре!

График времени выписки направлений во время приема

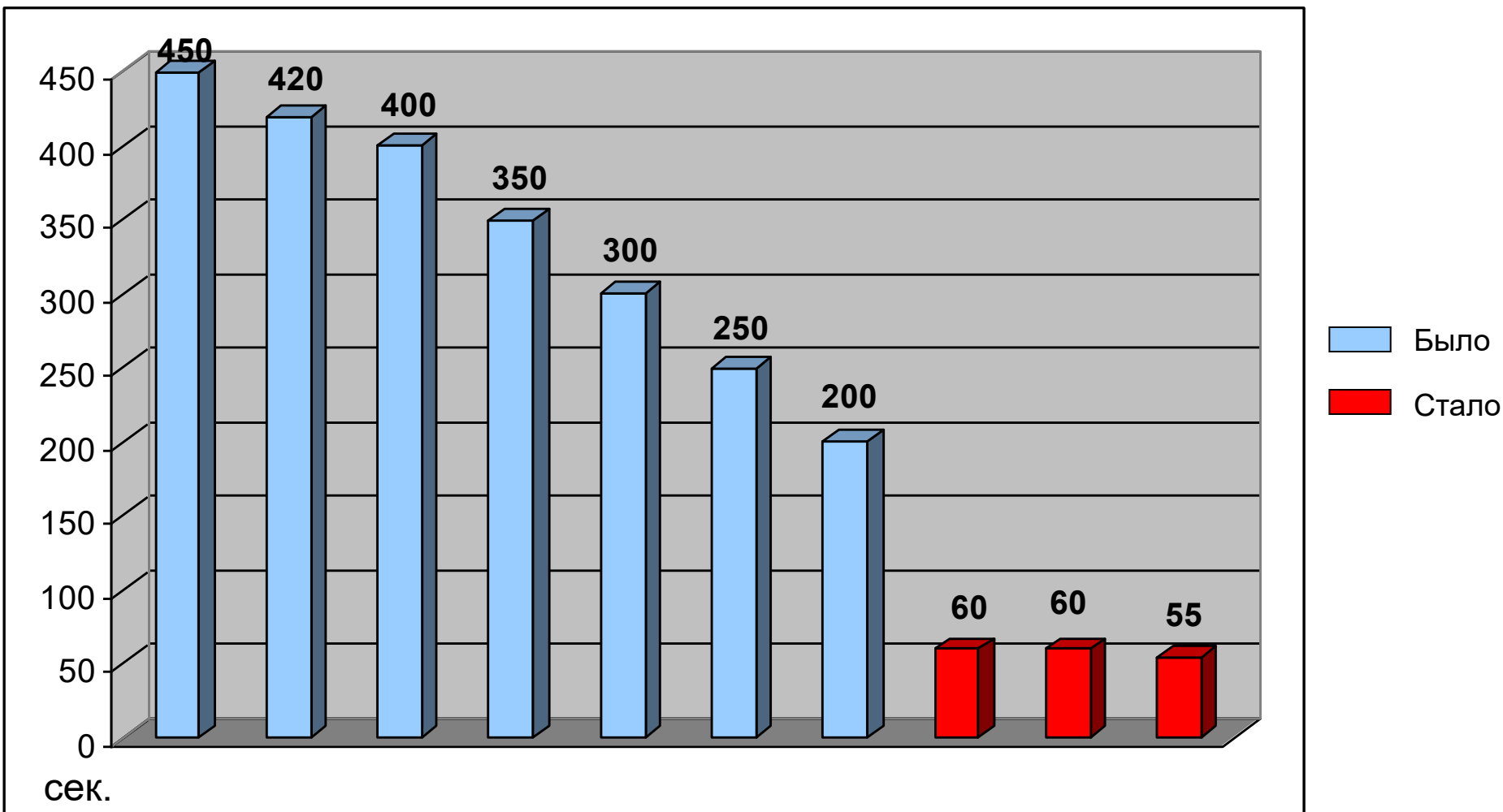

После разработки новых направлений на исследования сокращено время заполнения и количество направлений



**Проект
«Повышение информированности
населения
с наименьшими затратами в условиях
ограниченного финансирования»**

**Анализ эффективности мероприятий
по повышению информированности населения
в вопросах профилактики ВИЧ – инфекции
за 11 месяцев 2018 - 2019 гг.**



АКЦИИ, МЕДИАКОНТАКТЫ

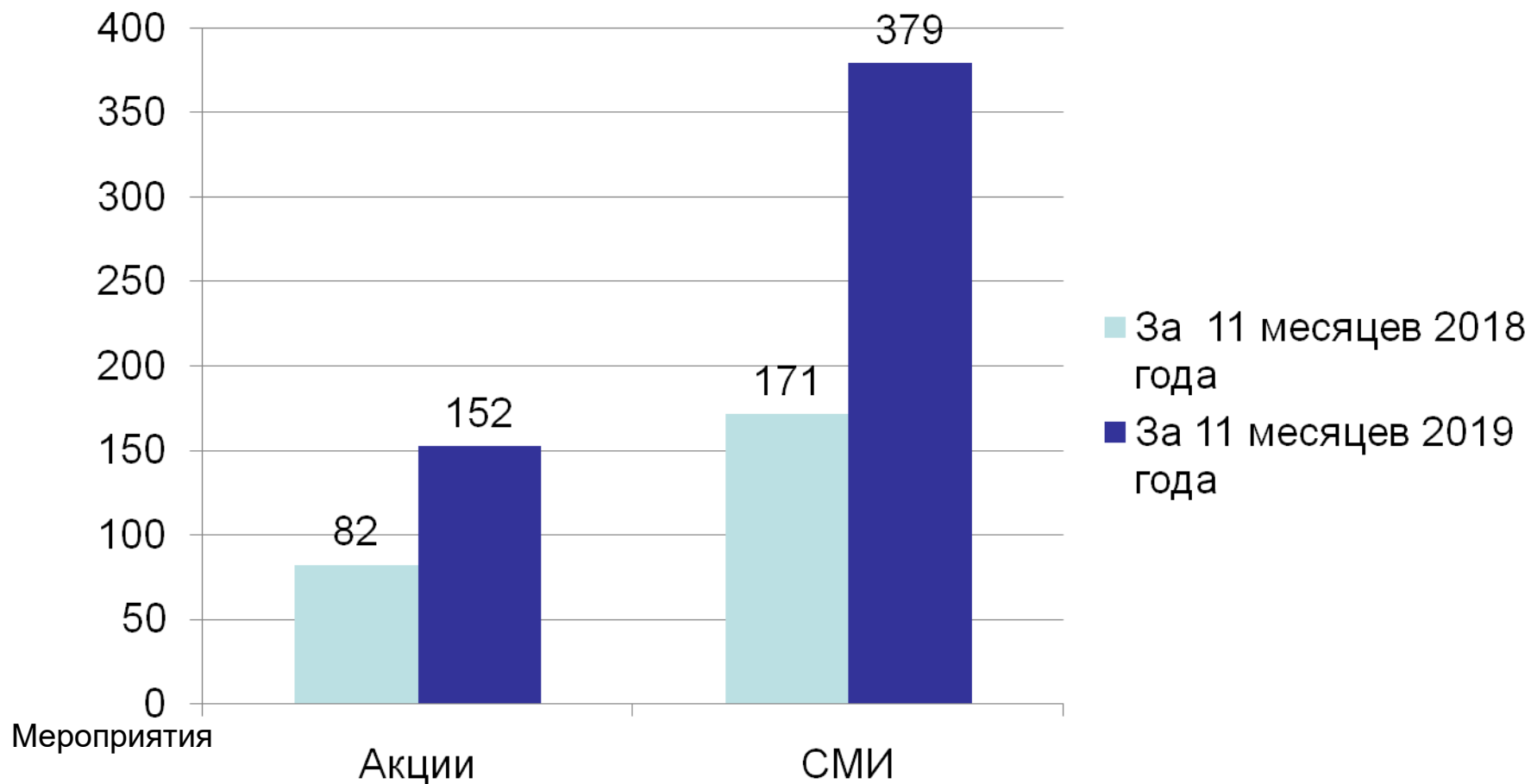

**Анализ эффективности мероприятий
по повышению информированности населения
в вопросах профилактики ВИЧ – инфекции
за 11 месяцев 2018 - 2019 гг.**

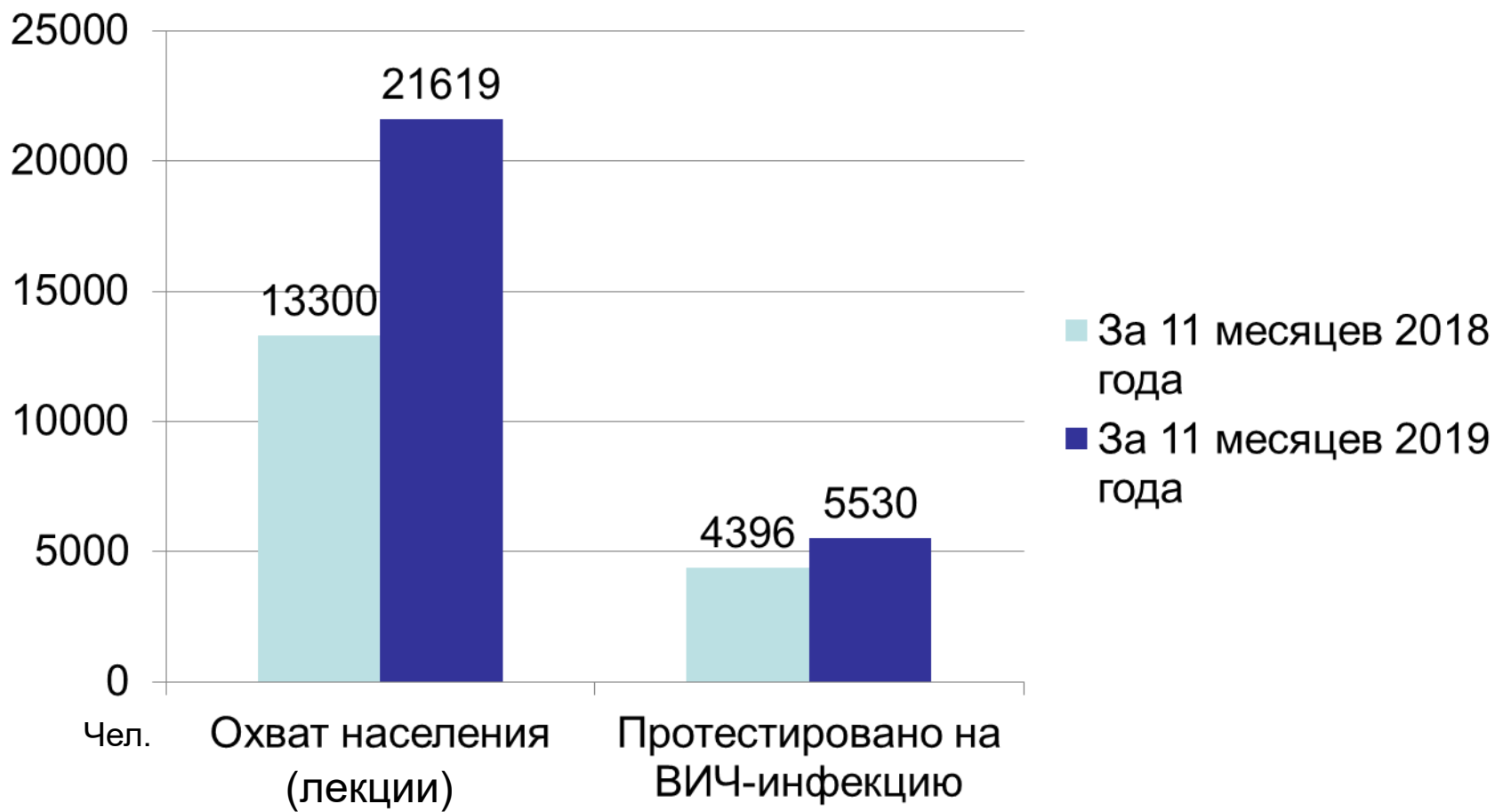

Проект **Красные бренды**

Стандартная операционная карта

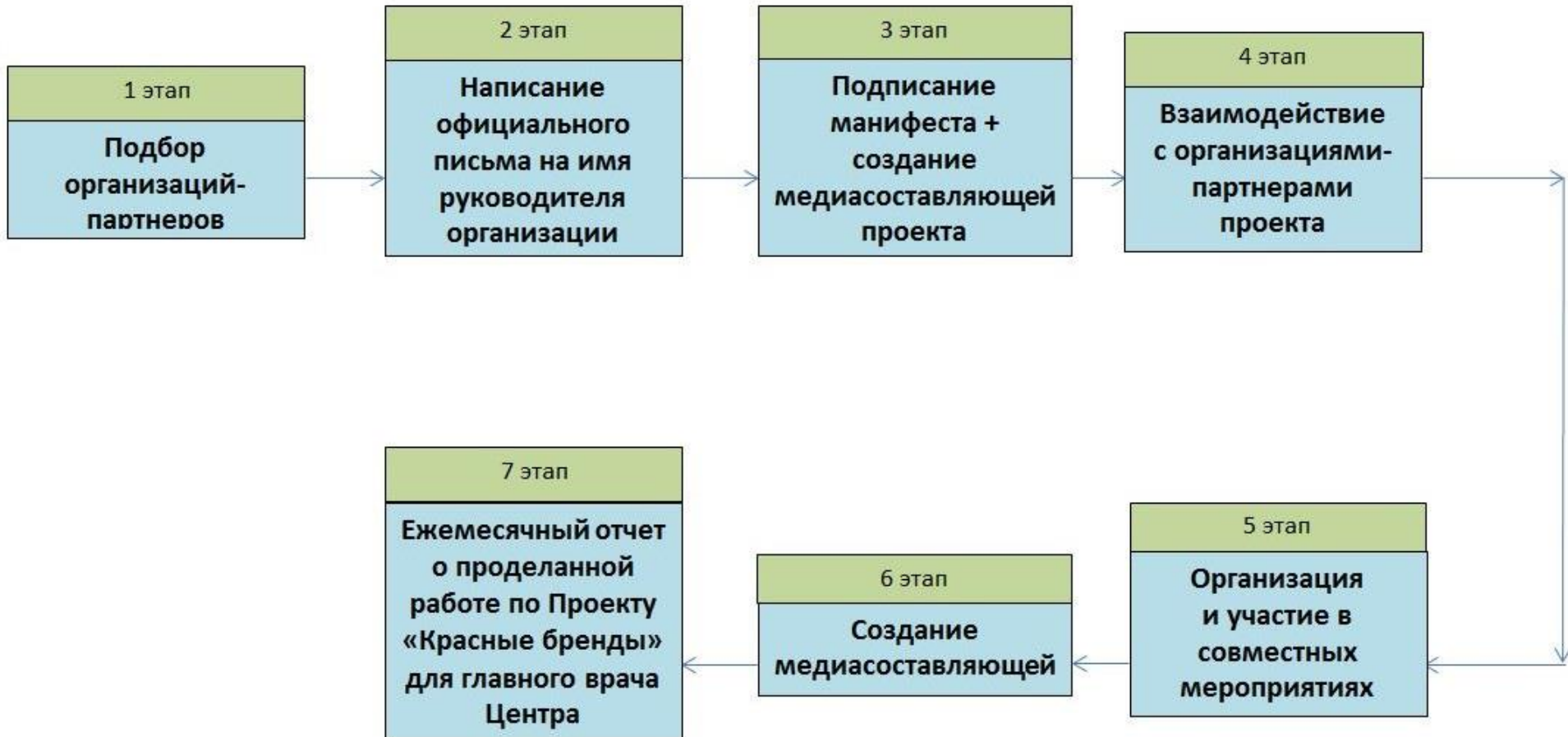

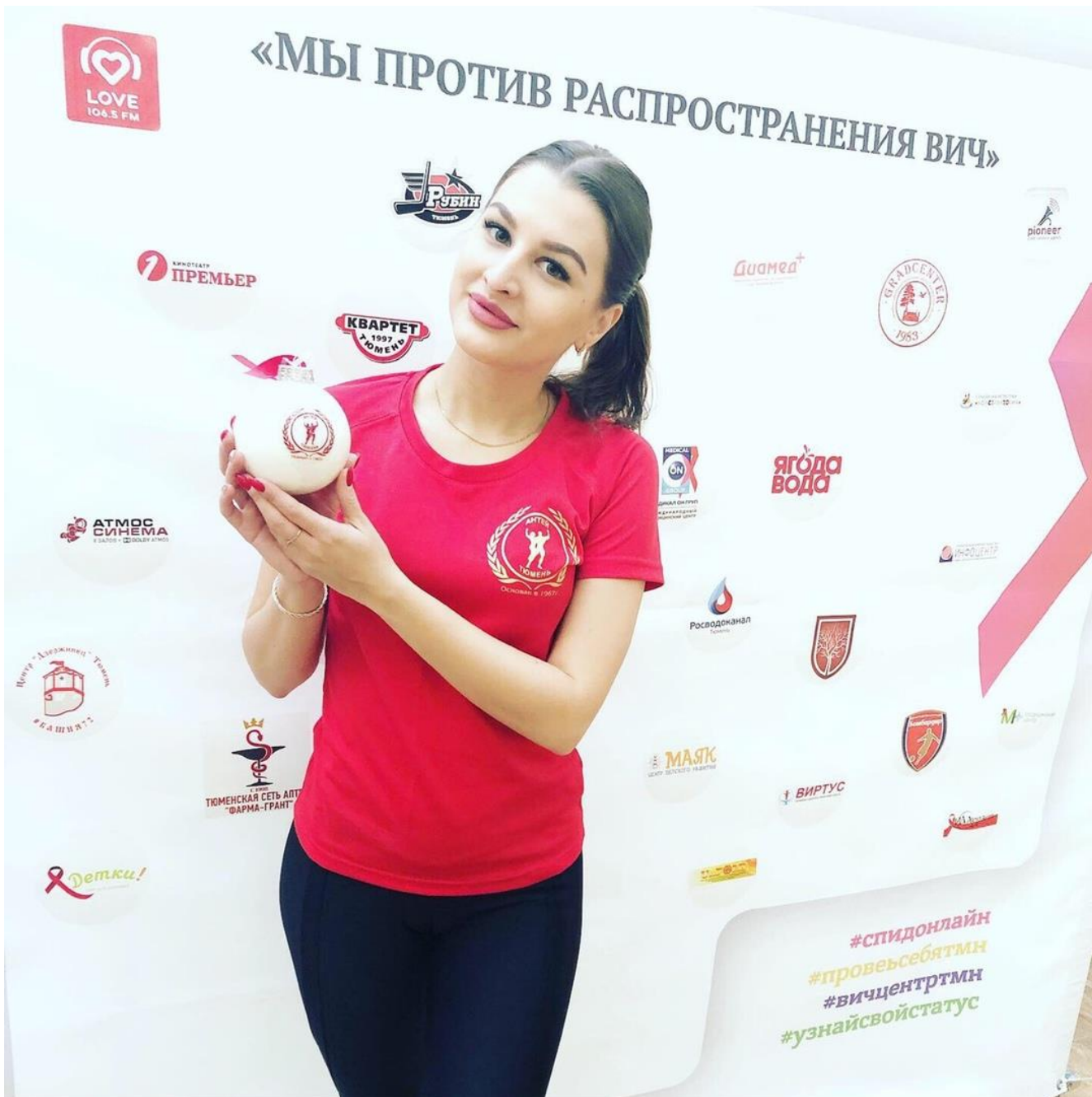



ПРОЕКТ
КРАСНЫЕ БРЕНДЫ



МАНИФЕСТ

КРАСНЫЕ БРЕНДЫ ПРОТИВ РАСПРОСТРАНЕНИЯ ВИЧ

1. Мы, бренды в логотипах, которых есть красный цвет, хотим остановить распространение ВИЧ в Тюменской области, России, мире!!!
2. Мы, невзирая на количество красного в наших логотипах, поддерживаем символ борьбы с ВИЧ, красную ленту.
3. Мы готовы говорить о путях распространения и методах профилактики ВИЧ.
4. Мы понимаем, что ВИЧ-инфицированные люди живут в нашем обществе! ВИЧ-положительные люди могут быть любого возраста и социального положения. ВИЧ-положительные люди работают и ходят в клубы, посещают магазины и занимаются спортом, воспитывают детей и занимаются общественной работой. ВИЧ-инфекция не сделала их хуже или лучше.
5. Мы готовы бороться со стигмой ВИЧ - инфицированных людей и притеснения их из-за открытого статуса!!!
6. Мы против ВИЧ-диссидентов и непризнания проблемы распространения ВИЧ-инфекции, мы готовы смело признавать, и говорить о существовании Вируса Иммунодефицита Человека - особенно среди беременных женщин!!!
7. Наше движение могут поддержать все желающие коммерческие, некоммерческие, спортивные организации, имеющие, имевшие или готовые разместить красный цвет в своем логотипе, любого оттенка и на любое время, в знак поддержки борьбы с ВИЧ.
8. В наше движение не могут вступить политические движения, религиозные организации и партии, но мы не исключаем их поддержки и признания проблемы!
9. Объединившись вместе с нашими коллегами, покупателями, клиентами, болельщиками, нашими родными и знакомыми – мы сможем остановить ВИЧ! Главное знать свой ВИЧ-статус!!!
10. Мы готовы поддерживать ВИЧ - инфицированных людей, особенно матерей и детей.

Подписывая данный манифест, Вы даете Ваше согласие, как руководителя, что поддерживаете движение «Красные бренды».



(И.П.)

И.И.О. руководителя

(Ф.И.О. руководителя)

- б) на один ИПУ и (или) ОПУ горячего, холодного водоснабжения, в том числе:
стоимость ИПУ и (или) ОПУ - 700 рублей;
стоимость монтажных работ и иных затрат - 1000 рублей

Перечень необходимых документов для получения компенсации понесенных затрат:

- заявление о возмещении расходов на установку ИПУ и (или) ОПУ с приложением заверенной нанимателем копии паспорта (в случае обращения нанимателя муниципального жилого помещения);
- копия Акта ввода ИПУ и (или) ОПУ, составленного в соответствии с действующим законодательством, заверенная лицом, выдавшим (копия Акта ввода в эксплуатацию ИПУ и (или) ОПУ может быть заверена специалистом Уполномоченного органа, при наличии его оригинала);
- документы, подтверждающие размер понесенных расходов на установку ИПУ и (или) ОПУ;
- копии платежных документов на приобретение ИПУ и (или) ОПУ;
- копии платежных документов на монтаж и иные затраты на установку ИПУ и (или) ОПУ;
- документ, подтверждающий право пользования нанимателем муниципальным жилым помещением;
- копия технического паспорта ИПУ и (или) ОПУ, либо копия акта поверки ИПУ и (или) ОПУ, подтверждающая работоспособность ИПУ и (или) ОПУ;
- банковские реквизиты для перечисления суммы компенсации понесенных затрат.

С документами для получения компенсации необходимо обращаться в департамент городского хозяйства Администрации г. Тюмени по адресу: г. Тюмень, ул. Дзержинского, д. 62, каб. 206. тел. для справок: 29-75-33, 58-18-40

Информация для нанимателей муниципальных жилых помещений

Постановлением Администрации города Тюмени от 01.07.2019 № 100-пк утвержден Порядок возмещения расходов нанимателем жилых помещений муниципального жилищного фонда по его капитальному ремонту (далее - Порядок).

Согласно указанному Порядку наниматель муниципального жилого помещений вправе самостоятельно организовывать проведение работ по капитальному ремонту такого жилого помещения с последующим возмещением понесенных затрат Администрацией города Тюмени.

Более подробную информацию по вопросам реализации данного Порядка можно получить по адресу: г. Тюмень, ул. Дзержинского, д. 62/4, каб. 102 или по телефону 46-23-30.

ТРИЦ продолжает информировать о ВИЧ.

Хочешь знать, как сохранить свое здоровье? Зайди на <http://aids72.ru/>



1. Открой Google Play ► или App Store

2. В поиске введи ТРИЦ.

3. Скачай мобильное приложение.

4. Используй свой логин и пароль от личного кабинета или зарегистрируйся.

5. Передай показания и оплачивай без суеты!

скачать мобильное приложение ТРИЦ



 **АЛЬФА
СТРАХОВАНИЕ-ОМС**
ВЫБОР РАДИ БУДУЩЕГО



Тюменский филиал ООО «АльфаСтрахование-ОМС» –
участник проекта «Красные бренды».

Мы против распространения ВИЧ-инфекции!

Связаться со страховым представителем
ООО «АльфаСтрахование-ОМС»
можно круглосуточно по тел.: 8 800 555 10 01

ГБУЗ ТО «Центр профилактики и борьбы со СПИД»,
Тюмень, ул. Новая, 2, стр. 3,
тел.: +7 (3452) 27-66-89

«Сдай тест на ВИЧ! Сведи риск к нулю!»

ООО «АльфаСтрахование-ОМС». Лицензия ОС № 0193-01 от 03.08.2017
в сфере обязательного медицинского страхования выдана ЦБ РФ бессрочно.

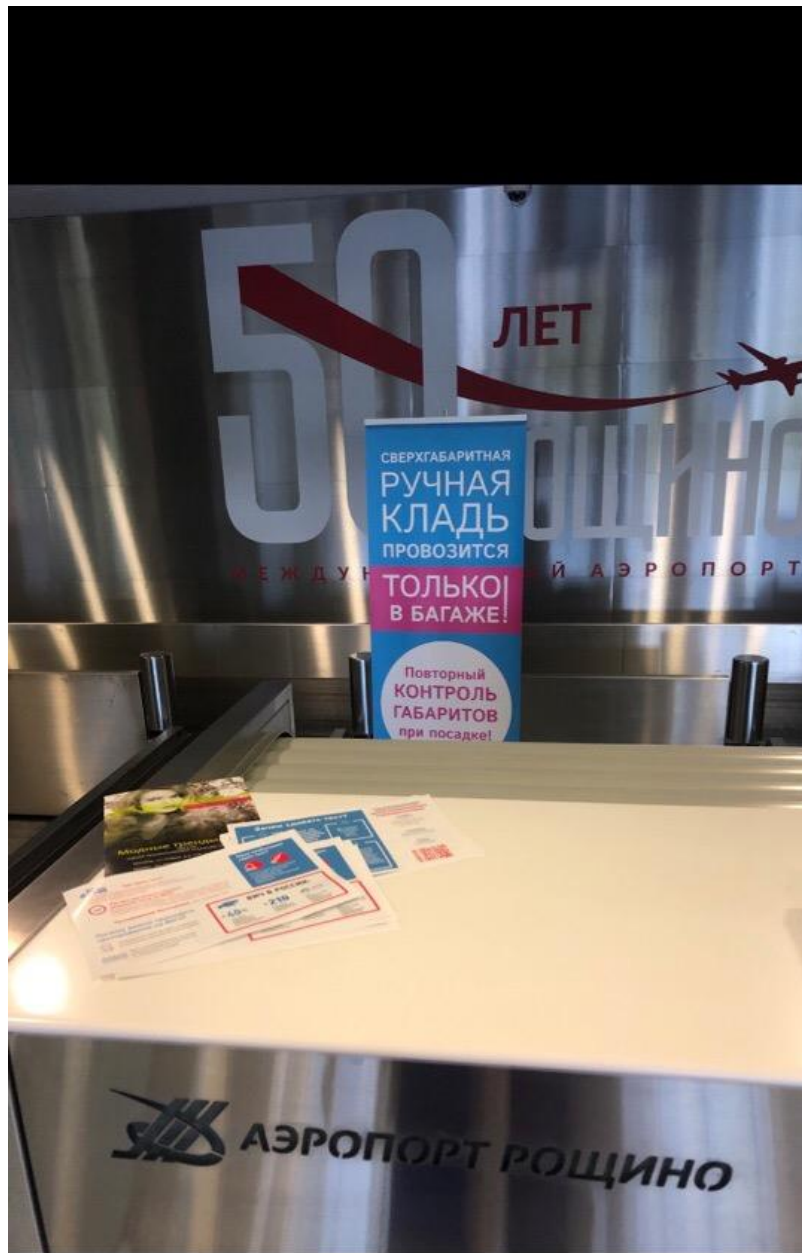



- КРАВЕДЧЕСКИЙ МУЗЕЙ
- ИСТОРИКО-МЕМОРИАЛЬНЫЙ МУЗЕЙ
- МУЗЕЙ «ДОМ ПРИРОДЫ»
- ТОРГОВЫЕ ЯДЫ
- ФОНДОВЫЕ КОЛЛЕКЦИИ



Мы в социальных сетях

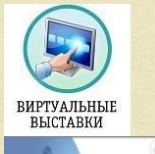

Главная → Новости и события → 5 городов Тюменской области против ВИЧ

— 5 ГОРОДОВ ТЮМЕНСКОЙ ОБЛАСТИ ПРОТИВ ВИЧ

27.08.2019, просмотров (14)



Тюменский Центр профилактики и борьбы со СПИД в содружестве с медицинскими учреждениями, предпринимателями и организациями Тюменской области запустили первую областную информационно-профилактическую акцию «5 городов Тюменской области против ВИЧ», направленную на информирование граждан по проблемам ВИЧ/СПИДа и мотивирование населения к тестированию на ВИЧ-инфекцию. Маршрут акции проложен через 5 городов: Тюмень, Ишим, Заводоуковск, Ялutorовск, Тобольск. Мобильный пункт тестирования делает остановки в каждом из этих городов. Любой желающий сможет пройти бесплатное анонимное экспресс-тестирование на ВИЧ-инфекцию и получить необходимую консультацию.

«Уже второй год подряд мы отмечаем снижение заболеваемости ВИЧ-инфекцией на территории Тюменской области. Это говорит о увеличении информированности тюменцев о ВИЧ-инфекции, знании ими мер профилактики. И даже общероссийская акция «Тест на ВИЧ: Экспедиция» в этом году не заезжает в наш регион вследствие того, что тема ВИЧ для нашего региона уже не стоит так остро. Однако мы понимаем, что в области противодействия распространения ВИЧ у нас еще много задач, и, в связи с этим 5 городов Тюменской области так же включается в общероссийскую акцию тестирования. Призываю жителей Тюменской области пройти тестирование на ВИЧ, еще раз вспомнить о необходимости соблюдения мер профилактики» - отмечает Инна Борисовна Куликова, директор Департамента здравоохранения Тюменской области.

Стоит отметить, что акция «5 городов Тюменской области против ВИЧ» реализуется при поддержке участников Проекта «Красные бренды». Этот проект направлен на участие предпринимателей, организаций и учреждений в противодействии распространения ВИЧ на территории Тюменской области. Акцию поддерживают: клуб детского творчества «Маяк», хоккейный клуб «Рубин», Тюменский филиал "АльфаСтрахование-ОМС", стоматологическая клиника "Доктор Альбус", TESLA BURGER, LOVE - радио (106.5 FM). Они подготовили для активных участников акции подарки.

Акция «5 городов Тюменской области против ВИЧ» начнется 24 августа в Тюмени на Цветном бульваре. В этот день с 13 до 18 часов тюменцы и гости города не только смогут сдать тест на ВИЧ, но и поучаствовать в настоящем Дне здоровья: пройти онко-экспресс-осмотр у дерматолога, измерить давление, пройти различные тесты, узнать свой биологический возраст. Консультанты расскажут участникам акции не только о ВИЧ-инфекции. Каждый участник акции сможет узнать, как воспользоваться системой раннего выявления заболеваний в Тюменской области.

27 августа мобильный пункт тестирования на ВИЧ начнет свою работу в Ишиме. С 11 до 15 часов возле городского Дома Культуры (ул. Карла Маркса, 36) ишимцев так же ждет День здоровья.

28 августа с 11 до 14 часов жители Заводоуковска смогут сдать анонимный экспресс-тест на ВИЧ в мобильном пункте тестирования, который расположится у детской школы искусств (ул. Первомайская, 8), получить информацию о своем здоровье. В том числе жительницы города смогут получить информацию о мерах по профилактике рака молочной железы.

29 августа мобильный пункт тестирования будет ждать жителей Ялutorовска с 13 до 16 часов у кинотеатра «Юбилейный» (ул. Ленина, 42). Также здесь можно будет пройти обследование «Палата здоровья».



Занеситесь на экскурсию

Виртуальная экскурсия 360



Ваш отзыв

Поиск...

Ваш логин Ваш пароль

Регистрация | Забыли пароль?

в Тюмени

Детки!
Нам 15 лет!

НОВОСТИ | КАТАЛОГ КОМПАНИЙ | КОНСУЛЬТАЦИИ | ФОРУМ

Врачи | Библиотека | Интересно | Блоги | Альбомы | Скидки | Совместные покупки

Главная / Новости / Лента новостей / Запущена акция "5 городов Тюменской области против ВИЧ"

АКЦИЯ реализуется при поддержке проекта «Красные бренды»

- 24.08.19 ТЮМЕНЬ
- 27.08.19 ИШИМ
- 28.08.19 ЗАВОДОУКОВСК
- 29.08.19 ЯЛУТОРОВСК
- 30.08.19 ТОБОЛЬСК
- 31.08.19 ТЮМЕНЬ

27 августа 2019

Профилактический авиа...
проводится с 24 по 31 августа. Акция направлена на информирование граждан по теме ВИЧ-инфекции, а также...
Мобильный пункт тестирования проследует по 5 городам: Тюмень, Ишим, Заводоуковск, Ялуторовск, Тобольск.

Запущена акция "5 городов Тюменской области против ВИЧ"

Тюменский Центр профилактики и борьбы со СПИД в содружестве с медицинскими

Каталог компаний

Беременность:
Ведение беременности (12)
Школы для будущих мам (2)
Центры ЭКО (37)

Рождение:
Родильные дома (6)

Ваш ребенок:
Здоровье (42)
Детсады (149)
Развитие (21)
Школы (86)
Досуг и услуги (13)
Афиша (14)
Культура (28)
Спорт (45)
Социальная поддержка (10)

Государственное бюджетное учреждение
здравоохранения Тюменской области «Центр
профилактики и борьбы со СПИД»



Оптимизация складских помещений

Карта процесса «Движение лекарственных препаратов, предназначенных для отпуска контрагентам» (текущее состояние)

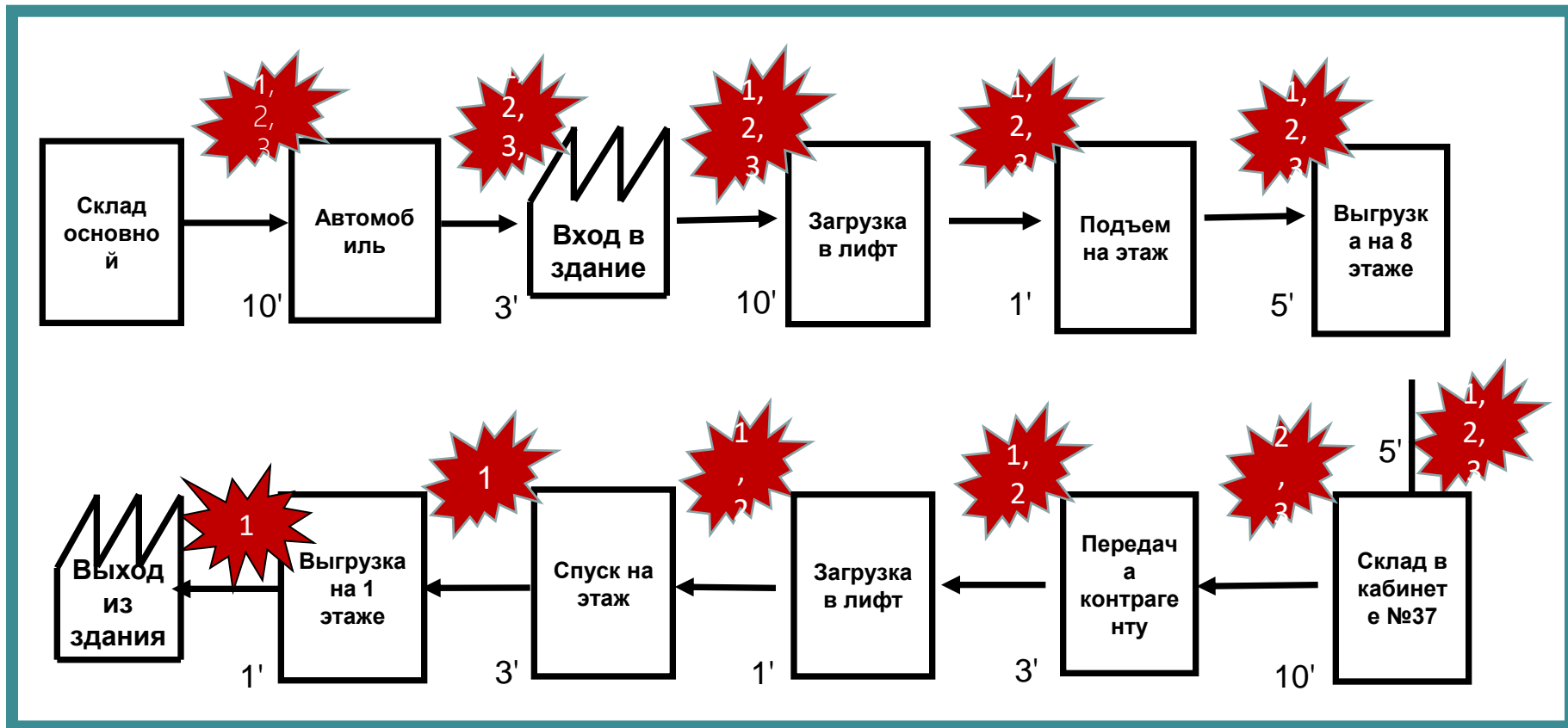

Затраченные ресурсы:

1. Временной
2. Материально-технический
3. Кадровый
4. Финансовый
5. Информационный

ВПП min = 45'
ВПП max = 52'



Карта процесса «Движение лекарственных препаратов, предназначенных для отпуска контрагентам» (целевое состояние)

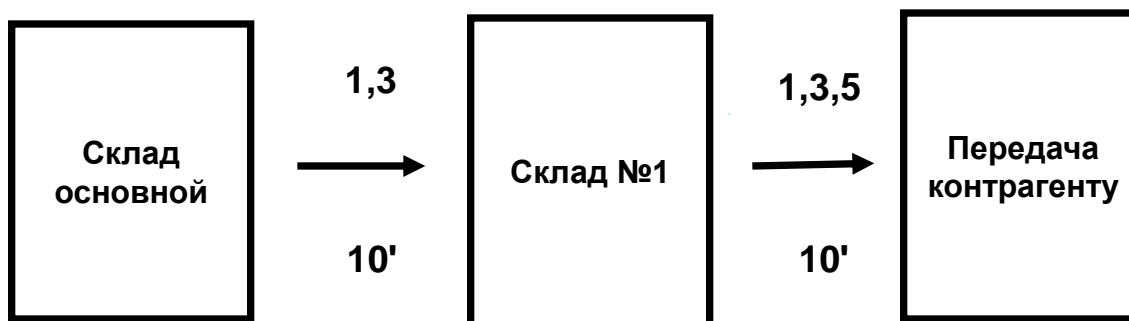

Затраченные ресурсы:

1. Временной
2. Материально-технический
3. Кадровый
4. Финансовый
5. Информационный

ВПП=20'



Спасибо за внимание!



Мы работаем ради людей, помогая им
сохранить здоровье и улучшить качество
жизни.